



SIRENA LK-M2

Sirena omnidireccional de montaje vertical. Fabricada en acero inoxidable, lo que le dará una larga vida útil cuando se monte en exteriores. Está diseñada para montaje en techo, poste o bases. Se puede utilizar en: Sistemas de alerta de defensa civil de las principales ciudades del mundo. Sistemas de alerta de incendios de comunidades, fábricas, minas, edificios, etc. Aviso por accidentes de embalses, presas, cárceles, aeropuertos, ejército, y cuarteles de Bomberos.

N° de Artículo: LK2M

Categoría: Sirena Emergencia

Origen: RPC

Importación directa Ripe.cl

Más detalles

Equipo con cobertura hasta 2 kilómetros en óptimas condiciones (radio cobertura 800-1000mts). fácil de instalar y montar y no requiere grandes intervenciones eléctricas para su funcionamiento.

- Marca: LK-2M
- Tipo de Montaje: Omnidireccional para montaje vertical (techo o poste).
- Material de la Carcasa: Acero inoxidable (ideal para exteriores y larga vida útil).
- Potencia del Motor Eléctrico: 1.5Kw
- Voltaje: 220/230VAC
- Potente Motor DC que logra óptimas RPM para su sonido.
- Consumo continuo: 13 A
- Frecuencia Eléctrica: 50/60Hz
- Alimentación: Motor de CC o motor monofásico.
- Nivel de Sonido: $123 \pm 2 \text{dB(A)}$ @1M
- Frecuencia de Salida: $500/560 \pm 20 \text{Hz}$
- Tipo de Tono: Tono Único (Single Tone)
- Clasificación IP: IP44 (Protegida contra salpicaduras de agua y objetos sólidos >1mm)
- Peso Neto: 28 Kg
- Dimensiones del Embalaje (Carton Size): 58x58x80 CM
- Alcance 800-1000 mts de radio © en condiciones óptimas
- Origen : RPC

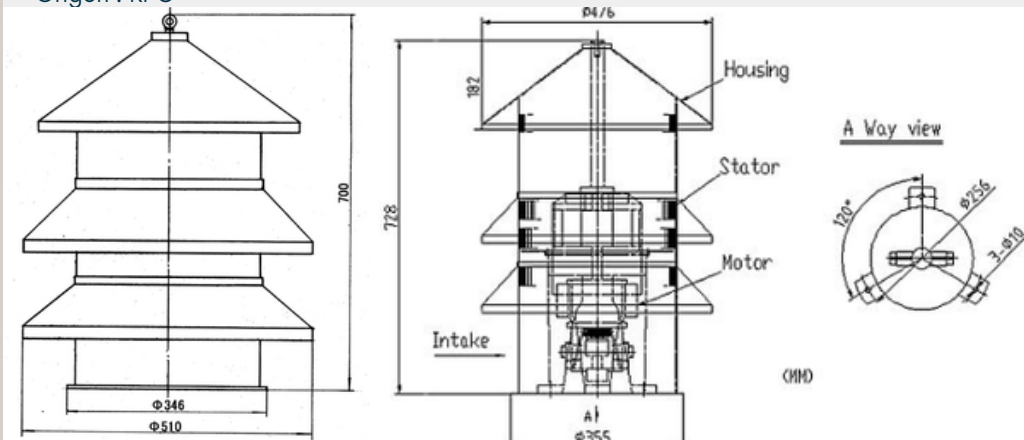

INDUSTRIAS A LA QUE ESTÁ DIRIGIDO

Hemos entregado soluciones efectivas para industrias Mineras, Maestranzas, naves de procesos de áridos, industrias pesqueras, Universidades, Escuelas, Hospitales, Centros comerciales y Cuarteles de Bomberos.

ventas@ripe.cl

+56982476272

www.ripe.cl

Av. Apoquindo 6410 of 605.

Santiago -Chile

